

CARACTERÍSTICAS TÉCNICAS

	3694	3193	3195	3196	3201	3202
	XKS-250P	XKS-500P	XKS-750P	XKS-750S	XKS-550SW	XKS-750SW
Potencia Máxima	250 W	500 W	750 W	750 W	550 W	750 W
Caudal Máximo	8 m ³ /hora	12 m ³ /hora	14 m ³ /hora	11,5 m ³ /hora	10 m ³ /hora	14 m ³ /hora
Altura Máxima	7 m	9 m	9 m	9 m	6 m	8 m
Máxima Prof. de Trabajo	6 m	8 m	8 m	8 m	6 m	8 m
Altura Máxima Succión	5 cm	5 cm	5 cm	5 cm	5 cm	5 cm
Ø máx. de las partículas en agua	5 mm	5 mm	5 mm	5 mm	30 mm	30 mm
Cable Alimentación	10 m H 05 RNF	10 m H 05RNF	10 m H 05RNF	10 m H 05RNF	10 m H 05RNF	10 m H 05RNF
Acoples	1½"H	1½"H	1½"H	1½"H	1½"H	1½"H
	1½"M	1½"M	1½"M	1½"M	1½"M	1½"M
	universal	universal	universal	universal	universal	universal

opción de acople conexión para mangueras de 1¼", 1" y ¾"

Nivel Mínimo Agua para operar	cm	7 cm	7 cm	7 cm	7 cm	7 cm
Temp. Máxima Agua	35 °C	35 °C	35 °C	35 °C	35 °C	35 °C
Voltaje	220V -	230V - 240V	230V - 240V	230V - 240V	230V - 240V	230V - 240V
Frecuencia	50 Hz	50 Hz	50 Hz	50 Hz	50 Hz	50 Hz
Altura Encendido	53 mm	53 mm	53 mm	53 mm	53 mm	53 mm
Altura Apagado	5 cm	5 cm	5 cm	5 cm	5 cm	5 cm

ATENCIÓN: La altura de encendido y de apagado de la bomba es un valor promedio y no es válido cuando el flotante no está fijado a la traba en la carcasa (3 - pág.4).

PRESENTACIÓN

Esta bomba ha sido diseñada para el uso doméstico en la casa o el jardín para el drenaje de inundaciones, transferencia de líquidos, drenaje de tanques, tomar agua de pozos, drenaje de botes y yates y para la aireación y circulación de agua en fuentes, por períodos limitados de tiempo.

Para obtener el mejor rendimiento de esta máquina, hemos redactado el presente manual, que le rogamos lea atentamente y tenga en cuenta cada vez que vaya a utilizarla.

El presente MANUAL de USO - MANTENIMIENTO es parte integrante de la bomba sumergible y tiene que conservarse con esmero para poder consultarlo siempre que sea necesario.

Si entrega la bomba sumergible a terceros, aconsejamos entregar también este manual.

RANGO DE APLICACIÓN

La bomba es totalmente sumergible (sellada a prueba de agua) IP68 y puede sumergirse hasta una profundidad de:

6 metros
XKS-250P, XKS-550SW

8 metros
XKS-500P, XKS-750P, XKS-750S y XKS-750SW

LÍQUIDOS A BOMBEAR

Aguas claras o ligeramente contaminadas, agua de natatorios (con el pre requisito del dosaje de aditivos) y aguas jabonosas.

Ø máx. de partículas: 30 mm

XKS-550SW, XKS-750SW

Ø máx. de partículas: 5 mm

XKS-250P, XKS-500P, XKS-750P y XKS-750S

NO DEBEN BOMBEARSE corrosivos, combustibles o explosivos, naftas, petróleos, solventes, thinner, grasas, aceites, aguas saladas y líquidos cloacales.

La temperatura de los líquidos **NO DEBE EXCEDER** los 35 °C.

Esta bomba **NO** ha sido diseñada para **OPERAR CONTINUAMENTE**, por ejemplo circulación de agua. Este tipo de servicio acortaría la vida útil de la bomba.

INSTRUCCIONES DE SEGURIDAD

⚠️ POR RAZONES DE SEGURIDAD, LAS PERSONAS QUE NO ESTEN FAMILIARIZADAS CON SU OPERACION, NO DEBEN UTILIZARLA.

⚠️ ⚠️ Controle que el voltaje de alimentación sea igual al de la máquina.

⚠️ El toma debe contar con la adecuada puesta a tierra. **PELIGRO DE ELECTROCUCION.**

⚠️ ⚠️ Verifique que el voltaje de alimentación coincida con las especificaciones de la chapa de identificación.

⚠️ ⚠️ Por razones de seguridad, las bombas sumergibles debe utilizarse **SIEMPRE** en circuitos de alimentación que posean un **DISYUNTOR DIFERENCIAL** para una corriente de fuga igual o inferior a 30 mA, de acuerdo a la norma.

⚠️ ⚠️ **NUNCA** use la bomba en natatorios mientras se encuentren personas en el agua. **PELIGRO DE ELECTROCUCION.**

⚠️ ⚠️ Su uso en natatorios, estanques de jardín y fuentes, solo será permitido cuando, además de contar con un circuito con interruptor de seguridad, posea llave térmica.

⚠️ No permita que niños menores de 12 años utilicen la bomba. Asegurese de mantenerlos lejos de la misma cuando esté conectada. Antes de usarla, verifique que la manguera de descarga se encuentre libre de obstrucciones. Controle los niveles mínimos y máximos

⚠️ ⚠️ Controle **SIEMPRE** que el cable de alimentación no presente daños en su aislación en todo su largo como así también su enchufe y el estado de la bomba. Una bomba dañada **NO DEBE SER USADA.**

⚠️ ⚠️ El cable de alimentación es H05RNF exterior, con conductores de sección 1 mm² y 10 m de largo. En caso de que debiera ser reemplazado, debe realizarse **UNICAMENTE** en un **CENTRO** de **SERVICIOS AUTORIZADO**, según consta en el certificado de garantía.

⚠️ ⚠️ La conexión eléctrica de la bomba debe estar en un lugar seco y libre de salpicaduras o inundación. Proteja el cable de alimentación del calor, aceites y bordes afilados o abrasivos.

PARTES FUNCIONALES

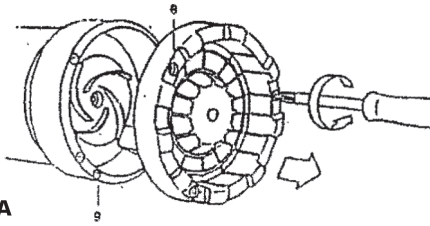

- 1- CABLE DE ALIMENTACION
- 2- EMPUÑADURA DE TRANSPORTE
- 3- ENGANCHE DEL INTERRUPTOR FLOTANTE
- 4- VALVULA DE VENTEO
- 5- INTERRUPTOR FLOTANTE
- 6- BASE DE SUCCION
- 7- ACOPLE UNIVERSAL
- 8- CABEZA DE TORNILLO CRUZ
- 9- TURBINA

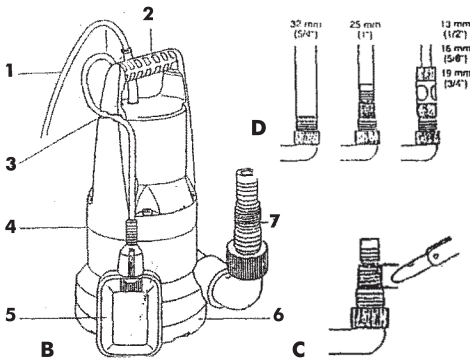

ANTES DE COMENZAR A OPERAR

CONECCIÓN DE LA MANGUERA

Atornille el acople universal de manguera (fig. B). Este ajusta en conexiones de 32 mm - 5/4", 19 mm - 3/4", como también en mangueras de 13 mm - 1/3", de acuerdo a sus requerimientos. Las mangueras de 32 mm - 5/4" se pueden conectar a la bomba en el escalón del niple y las de 19 mm - 3/4" con el sistema de acoples de manguera (fig. D). Se recomienda el uso de abrazaderas en las mangueras de 32 y 25 mm. Cuando utilice mangueras de 32 mm puede cortar el acople mangueras de 1/2" con un cuchillo (fig. C).

Los mejores rendimientos de la bomba se logran empleando la manguera de 32 mm.

AJUSTE DEL FLOTANTE

El interruptor flotante (5) automáticamente conecta la bomba cuando el nivel del agua llega a los aproximadamente 53 cm y la desconecta cuando baja su nivel a 5 cm aproximadamente.

Fijando la manguera en el enganche (3) puede ajustar en forma individual la altura de corte.

COLOCACIÓN Y TRANSPORTE

Cuide que la bomba quede apoyada en forma estable y ubicada en forma tal que sus ventanas de aspiración no puedan ser bloqueadas u obstruidas por partículas sueltas (puede evitarlo colocando la bomba sobre un par de ladrillos).

En esta condición asegúrese de que el flotante pueda desplazarse libremente.

⚠ NUNCA sostenga o transporte la bomba sujetándola por los cables. Use una cuerda atada a la empuñadura de transporte (2).

OPERACIÓN AUTOMÁTICA

La bomba se conecta automáticamente cuando la altura del agua llega a la altura de conexión y se desconecta cuando el nivel del agua baja hasta llegar al nivel de desconexión.

INDICACIONES SOBRE EL USO

- ⚠ El funcionamiento en seco de la bomba incrementa su desgaste y debe ser evitado.
- ⚠ Desconecte la bomba cuando baje el nivel de agua.
- ⚠ La bomba se desconecta automáticamente por su protector térmico, cuando esta se recalienta. Luego de enfriarse, se reconecta en forma automática. (consulte la guía de problemas y soluciones).
- ⚠ Nunca tire del cable para desenchufarla.
- ⚠ No utilice el cable para relocalizar la bomba, sumergirla o levantarla. Fije una cuerda a la empuñadura de transporte (2).
- ⚠ Luego de haber bombeado aguas cloradas de natatorios u otros líquidos con residuos, **la bomba debe ser enjuagada con agua limpia.** La arena u otros materiales abrasivos contenidos en los líquidos bombeados, incrementan el desgaste y reducen el caudal de la bomba.
- ⚠ Evite que la bomba funcione por más de 10 minutos con la descarga cerrada. La bomba deja de succionar con una altura mínima aproximada de 5 cm. Esta altura se refiere al caso de operación manual, pero no

a la altura en operación automática.

La bomba está equipada con un purgador automático de aire, cuya función es descargar el aire que queda aprisionado en la bomba. Si el nivel de agua cae por debajo del nivel de la válvula (4) algo de agua puede salir por esta válvula, sin que ello represente una falla.

En el caso de operación manual, si la bomba se ha vaciado totalmente y volviera a subir el nivel, la bomba no se purgará en forma automática. Para eliminar el aire atrapado, desconéctela por un breve período de tiempo y luego vuelva a conectarla.

GARANTÍA

Por favor vea el CERTIFICADO DE GARANTIA adjunto para ver PLAZOS y CONDICIONES.

MANTENIMIENTO



CUIDADO ! DESCONECTE LA BOMBA ANTES DE TRABAJAR EN ELLA.



PELIGRO DE ELECTROCUCION.

La bomba está virtualmente libre de mantenimiento. En caso de obstrucción dentro de la bomba, en la base de succión (6) puede limpiarse quitando los tres tornillos de cabeza cruz (8) retirando la tapa tendrá acceso a la turbina para su limpieza.



En caso de rotura de la turbina (9) sólo podrá ser reemplazada por un SERVICIO MECANICO OFICIAL.



PRECAUCION ! Las reparaciones de la parte eléctrica sólo podrán ser realizadas por un SERVICIO MECANICO OFICIAL.



Proteja la bomba de las heladas y guárdela en lugar seco.

IMPORTANTE

LA NO OBSERVANCIA DE ESTAS RECOMENDACIONES IMPLICA LA PERDIDA DE LA GARANTIA, POR USO INDEBIDO

PROBLEMAS Y SOLUCIONES

PROBLEMA	CAUSA PROBABLE	SOLUCIÓN
La bomba funciona pero no bombea líquido	El aire no puede escapar porque la manguera está tapada	Destape la manguera o manguera retorcida
	Aire encerrado en la base de succión	Espera 60 segundos para que se descargue automáticamente por la válvula de venteo. Si es necesario, desconecte la bomba y vuelva a conectarla.
	Turbina tapada Cuando arranca la bomba el nivel de agua cae por debajo del mínimo	Limpie la turbina. Ver (8 - pág.4). Sumerja la bomba a mayor profundidad. Ver (9 - pág.4).
La bomba no arranca o se detiene súbitamente durante el funcionamiento	El protector de sobrecargas detuvo la bomba por sobrecalentamiento	Desenchufe la bomba y limpie la turbina. Ver (8 - pág.4). Controle la temperatura del agua máx. 35 °C
	Falta de energía eléctrica	Controle los fusibles y la instalación eléctrica
	Partículas de suciedad taponan las rejillas de succión	Desenchufe y limpie la base de succión. Ver (8 - pág.4).
La bomba funciona, pero la salida de agua decrece súbitamente	Base de succión tapada	Limpie la base de succión. Ver (8 - pág.4).

GARANTÍA

GRUPO SIMPA S.A. en su carácter de importador, garantiza este producto por el término de **6 (seis) meses**, contados desde la fecha de compra asentada en esta garantía y acompañada de la factura de compra.

PRESCRIPCIONES DE LA GARANTÍA

1. Las herramientas eléctricas están garantizadas contra eventuales defectos de fabricación debidamente comprobados.

2. Dentro del período de garantía de las piezas o componentes que se compruebe, a juicio exclusivo de nuestros técnicos, que presenten defectos de fabricación, serán reparados o sustituidos en forma gratuita por los **Servicios Mecánicos Oficiales** contra la presentación de este **Certificado de Garantía** y la factura de compra.

3. Para efectivizar el cumplimiento de la garantía, el comprador podrá optar por presentar el producto en cualquiera de nuestros **Servicios Mecánicos Oficiales**. En aquellos casos en que el producto deba ser transportado al Servicio Mecánico más cercano, quedarán a cargo del importador los gastos de transporte, seguros y cualquier otro que deba realizarse para la ejecución del mismo. Previamente deberá comunicarse con nuestro Servicio Central: **(011) 4708-3400 (conmutador)**, a los efectos de coordinar el traslado.

4. Efectuado el pedido de Garantía, el Servicio Autorizado debe entregar al cliente un comprobante debidamente confeccionado, donde además debe figurar el plazo máximo de cumplimiento del mismo, con el cual el cliente puede efectuar el reclamo.

5. El plazo máximo de cumplimiento de la reparación efectuada durante la vigencia de la garantía, será de 30 días a partir de la recepción del pedido efectuado por el comprador, con la exclusión de aquellas reparaciones que exijan piezas y/o repuestos importados, casos estos en que el plazo de cumplimiento será de 60 días y el tiempo de reparación quedará condicionado a las normas vigentes de importación de partes. El tiempo que demandare el cumplimiento de la garantía será adicionado al plazo original de vigencia.

ATENCIÓN

1. Esta garantía caduca automáticamente si la herramienta fue abierta por terceros.

2. Este producto sólo deberá ser conectado a la red del voltaje indicado en la chapa de identificación de cada máquina.

3. Conserve este **Certificado de Garantía**, junto con la factura de compra para futuros reclamos.

NO ESTÁN INCLUIDOS EN LA GARANTÍA

Los defectos originados por:

1. Uso inadecuado de la herramienta.
2. Instalaciones eléctricas deficientes.
3. Conexión de las herramientas en voltajes inadecuados.
4. Desgaste natural de las piezas.
5. Los daños ocasionados por aguas duras o sucias en hidrolavadoras y bombas de agua, y los daños ocasionados por el funcionamiento en seco.
6. Daños por golpes, aplastamiento o abrasión.
7. En los motores nafteros, los daños ocasionados por mezclas incorrectas nafta-aceite en los motores 2T y falta de lubricación en los motores 4T; y en los motores diesel, combustible de mala calidad.

Consulte la nómina de **Servicios Técnicos Autorizados** en nuestro Departamento de Atención al Cliente:
(011) 4708-3400 (conmutador)
o en nuestra página web:
www.gammaherramientas.com.ar

MODELO

.....

FECHA DE COMPRA

.....

DIRECCIÓN

.....

Nº SERIE

.....

COMERCIO VENDEDOR (sello de la casa)

Para aguas limpias

Artículo 3694 | XKS-250P



Artículo 3193 | XKS-500P



Artículo 3195 | XKS-750P



Artículo 3196 | XKS-750S acero inoxidable



Para aguas turbias

Artículo 3201 | XKS-550SW acero inoxidable



Artículo 3202 | XKS-750SW acero inoxidable



IMPORTANTE

Los esquemas, dibujos e imágenes son sólo orientativos.
Especificaciones técnicas sujetas a modificación sin previo aviso.
La no observancia de estas recomendaciones implica pérdida de garantía, por uso indebido.

Importa, garantiza y distribuye

GRUPO SIMPA S.A.

Nº de Importador 30-62832360-3

Atención al Cliente: (011) 4708-3400 (comutador)

Síguenos en:



/GammaHerramientas



@GammaArg

www.gammaherramientas.com.ar

ORIGEN Y PROCEDENCIA CHINA